

Stoiska do degustacji



Trwała promocja Twojej marki

Trwałe oraz estetyczne stoiska do promocji i degustacji pozwalają na skuteczne zaprezentowanie zalet Państwa produktów i reklamę firmy.

- Wygodę użytkowania zapewnią ergonomiczne kształty oraz łatwość składania i rozkładania.
- Niewielkie wymiary i waga złożonego stoiska powodują, że transport w kolejne miejsce promocji nie będzie problemem.
- Stosowane do produkcji wysokiej jakości materiały oraz rozwiązania techniczne gwarantują wytrzymałość konstrukcji i możliwość wielokrotnego używania.

Stoiska wykonane są z 3 mm polistyrenu o podwyższonej wytrzymałości. Niektóre elementy wykonano z polypropylenu, maszty z malowanych, stalowych rurek.

Korpus stoiska zbudowany jest z jednego arkusza i składa się, by zajmować jak najmniej miejsca w transporcie. W zależności od modelu czoło korpusu może być jednolite lub składane.

Spody i blaty są tak zaprojektowane, by łatwo i szybko połączyć je w całość z korpusem za pomocą zatrzasków. Blaty mogą być płaskie lub posiadać obramowanie zapobiegające zsunięciu się próbek i urządzeń.

Zindywidualizowana, pełnokolorowa grafika, której wykonanie zamówisz wraz z całym zestawem sprawi, że stoisko uzyska efektowną oprawę, a degustacja i promowana marka głęboko zapadną w świadomość klientów.

AKCESORIA DODATKOWE (wybrane modele):

- okrągła taca
- parasol

Dzięki swej funkcjonalności oraz dużej powierzchni grafiki, stoiska degustacyjne dobrze sprawdzają się jako pojedyncze, samowystarczalne obiekty. Mogą być jednak również znakomitą uzupełnieniem zabudowy wykonanej przy pomocy systemów SnapUp, BannerUp czy Flexiframe.

Stoiska do degustacji

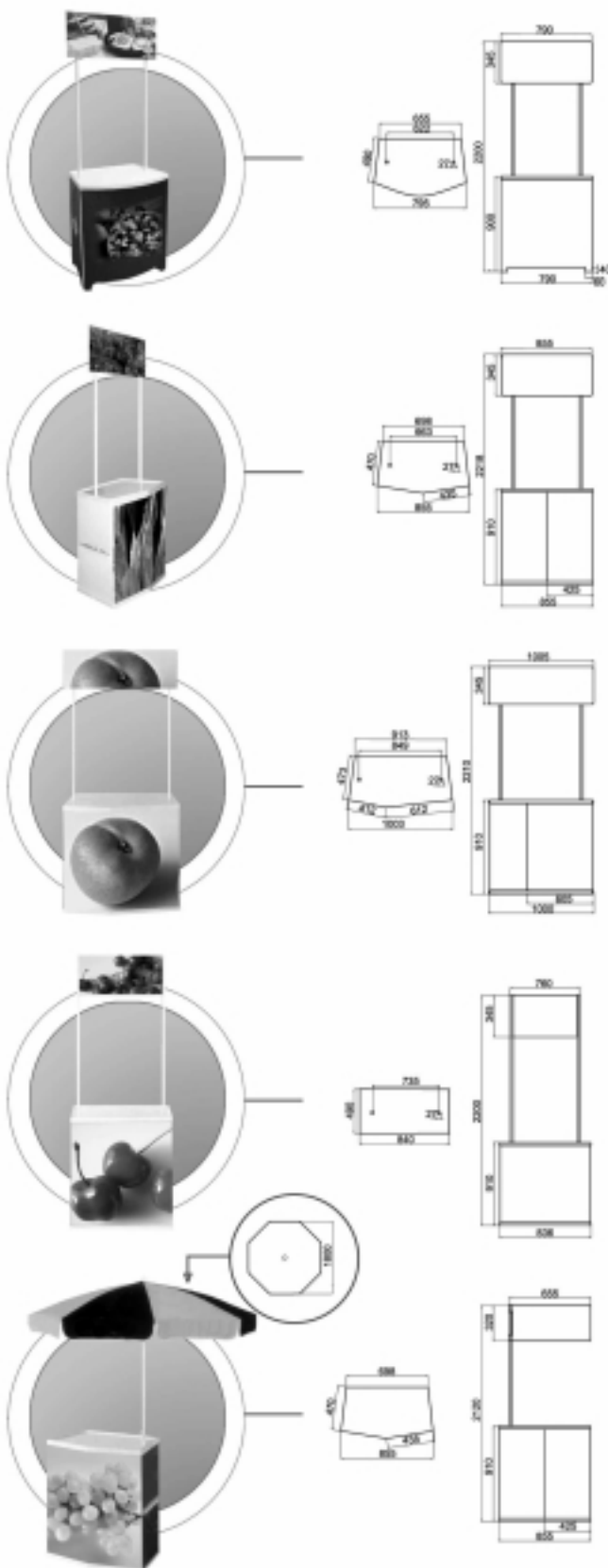

STANDARD

Korzystna cena

Stoisko wyróżnia zaokrąglony front (długość łuku 826 mm). Duża ilość opcji sprawia, że można skomponować stoisko dokładnie odpowiadające potrzebom. Błat może być zwykły lub wzmocniony, co pozwoli na stabilne umieszczenie cięższych przedmiotów. Błat może mieć jeden dwa lub być bez otworów do zamocowania masztów. Pozwala to na korzystanie z samej lady lub na zamontowanie szyldu na jednym lub dwóch masztach. Stoisko może posiadać jedną lub dwie półki. Wszystkie elementy składowe mogą być w kolorze białym lub czarnym. Można z nich zbudować zarówno stoisko w jednym kolorze lub dwukolorowe.

SOLID

Nowa jakość degustacji

Stoisko może posiadać jedną lub dwie półki ułatwiające przechowywanie próbek i materiałów reklamowych oraz dodatkowo drzwiczki pozwalające zamknąć ladę stoiska. Błat z obramowaniem zapobiega zsunięciu się stojących na nim urządzeń i próbek. Stoisko można zamówić w wersji z blatem o podwyższonej wytrzymałości. Istnieje możliwość zamontowania szyldu: jednostronnego, dwustronnego lub w formie daszku.

VARIANT

Funkcjonalność i czystość

Stoisko dostępne jest w dwóch wersjach: z całkowicie płaskim blatem pozwalającym na maksymalne wykorzystanie powierzchni i utrzymanie idealnej czystości lub z blatem posiadającym obramowanie, zapobiegającym zsunięciu się znajdujących się na nim przedmiotów. Stoisko może posiadać jedną lub dwie półki ułatwiające przechowywanie próbek i materiałów reklamowych. Opcjonalnie można zamontować półkę z wbudowanym, zamykanym koszem na śmieci, pozwalającym na utrzymanie higienicznych warunków. Kształt frontu pozwala na interesujące wykorzystanie grafiki.

FORMA

Prostota i funkcjonalność

Stoisko posiada płaski, nie dzielony front co może być przewagą w przypadku niektórych grafik. Prostokątny kształt blatu umożliwia montaż stoiska z dwustronnym szyldem zamontowanym z przodu lub z tyłu stoiska. Można w łatwy sposób wymieniać grafikę. Stoisko wyposażone jest w jedną półkę.

PROFIT

Uniwersalność

Stoisko można wyposażyć w pojedynczy maszt z szyldem średniej wielkości lub w parasol. Błat i podstawa posiadają jeden otwór do zamocowania masztu (parasola) i są zamienne. Dzięki temu, maszt (parasol) może być mocowany z lewej lub prawej strony stoiska a powierzchnia blatu nie posiada zbędnych otworów. Stoisko wyposażone jest w jedną półkę.

Stoiska do degustacji

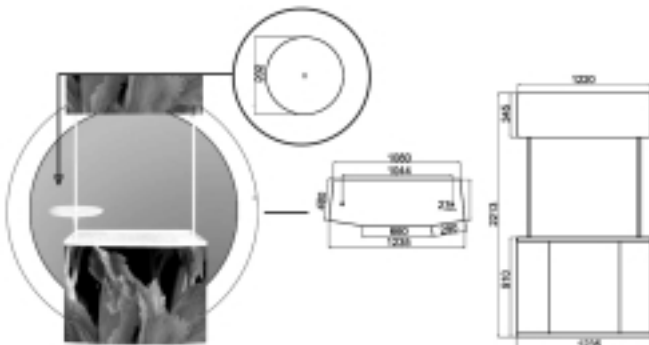

GOLIAT

Większe możliwości

Jedno z największych stoisk znajdujących się w naszej ofercie. Duży front i sztyld daje doskonałą możliwość wyeksponowania grafiki. Blat z obramowaniem zapobiega zsunięciu się znajdujących się na nim przedmiotów. Istnieje możliwość szybkiej wymiany grafiki bez demontażu stoiska. Stoisko może posiadać jedną lub dwie półki ułatwiające przechowywanie produktów i materiałów reklamowych.

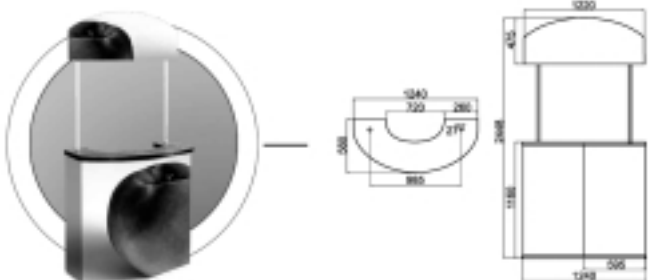

PRESTIGE

Ogromne wrażenie

Największe z oferowanych przez nas stoisk do degustacji. Spośród innych wyróżnia je wysoki (1160 mm), zaokrąglony blat oraz poręczna półka umieszczona 250 mm poniżej powierzchni blatu. Stoisko można zamówić z dodatkową półką do przechowywania produktów. Duża powierzchnia frontu i sztyldu pozwala na umieszczenie efektownej grafiki i wyróżnienie produktów i Państwa firmy. Istnieje możliwość zamontowania sztyldu zaokrąglonego lub prostokątnego (jednostronnego lub dwustronnego). Mimo znacznych rozmiarów stoisko łatwo można złożyć i zapakować do torby o wymiarach 1250x630x160 mm.

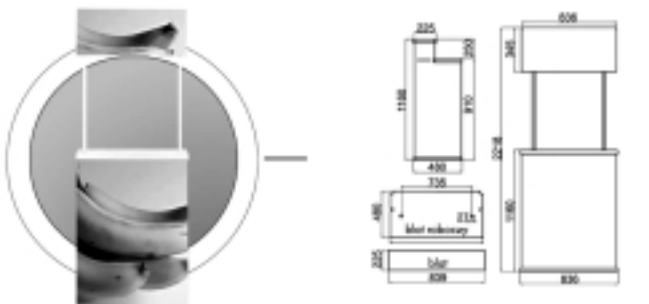

AKCJA

Kontakt z klientem

Stoisko o bardzo ciekawym kształcie lady recepcyjnej (wys. 1160 mm). Doskonale się sprawdza na targach, recepcjach i wszystkich promocjach, gdzie wypełnia się kupony. Stoisko wyposażone jest w jedną półkę. Można zamontować następujące sztyldy: jednostronny, dwustronny lub w kształcie daszku oraz dodatkowo okrągłą tacę. Stoisko można zamówić w wersji z okienkiem w górnej części frontu. Rozwiązanie to pozwoli zaprezentować cenne produkty, które nie mogą być wystawiane na ogólnodostępnym blacie.

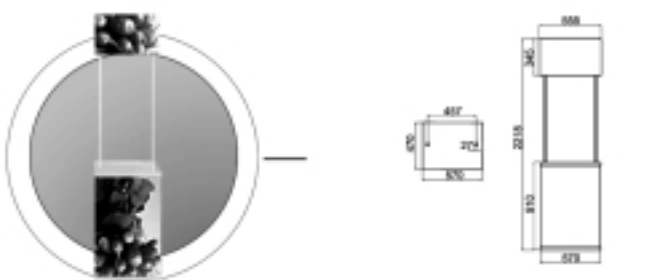

MIDI

Kompaktowy rozmiar

Dzięki kompaktowym rozmiarom jest to doskonale stoisko do zastosowania wszędzie tam, gdzie istnieją ograniczenia w zajmowanej powierzchni. Dostępne bez półki lub z jedną półką ułatwiającą przechowywanie próbek i materiałów reklamowych. Blat z obramowaniem zapobiega zsunięciu się znajdujących się na nim przedmiotów. Aby wzmocnić przekaz reklamowy, stoisko można wyposażyć w sztyld montowany na dwóch masztach. Midi bez sztyldu, dzięki tej samej wysokości co Goliat, Profit, Forma i Solid może być używany jako dostawka, powiększając obszar roboczy.

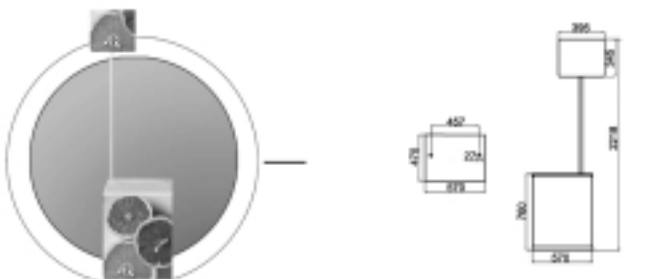

DAVID

Najtańsze rozwiązanie

Najtańszy sposób na przeprowadzenie degustacji lub prezentacji. Zajmuje bardzo mało miejsca i jest bardzo lekka (5,7 kg z torbą). Istnieje możliwość zamontowania małego sztyldu mocowanego na jednym maszcie. Jako dostawka, może stanowić również powiększenie powierzchni innych stoisk.